



KING TONY

Enjoy your work

ИНСТРУКЦИЯ ПО ЭКСПЛУАТАЦИИ Усилитель крутящего момента



Модель 34486, 34488, 34688

• Качество • Инновации • Гарантии • Сервис •

Благодарим Вас за выбор ручного усилителя крутящего момента торговой марки KING TONY!

Оглавление

1. Назначение изделия	2
2. Комплектность поставки.....	2
3. Элементы усилителя крутящего момента.....	2
4. Технические характеристики	3
5. Использование усилителя крутящего момента	3
6. Важные меры предосторожности	5
7. Техническое обслуживание.....	5
8. Транспортировка и хранение.....	5
9. Гарантия.....	6

1. Назначение изделия

Усилитель крутящего момента (мультипликатор) предназначен для ручной работы с резьбовыми соединениями.

Усилитель крутящего момента - это прецизионное устройство для достижения высоких крутящих моментов кратно передаточному отношению, в ограниченном пространстве и без применения дополнительного оборудования.

2. Комплектность поставки

- Усилитель крутящего момента.
- Пластиковый кейс.
- Руководство по эксплуатации.
- Упорный рычаг.
- Опорная штанга.
- Фиксирующий винт.

3. Элементы усилителя крутящего момента

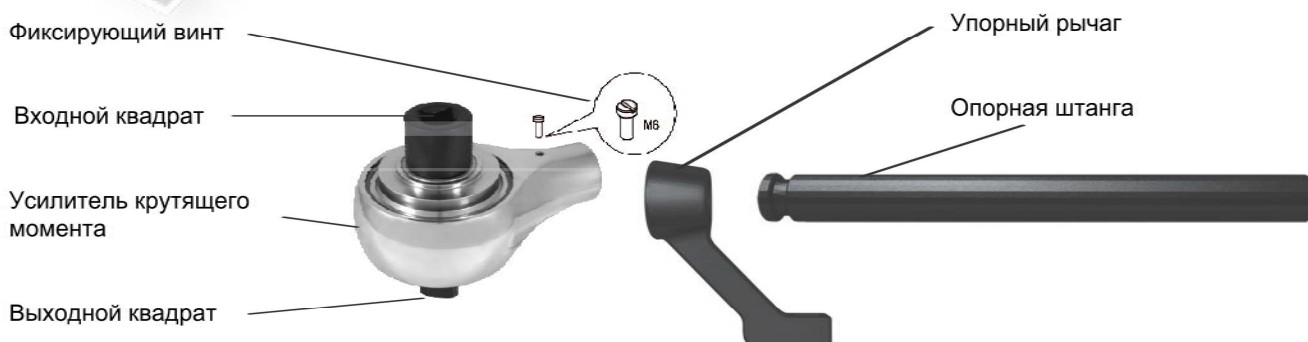

4. Технические характеристики

Модель	Передаточное отношение	Посадочный размер присоединительного квадрата на входе (Входной квадрат), дюймы	Посадочный размер присоединительного квадрата на выходе, (Выходной квадрат) дюймы	Максимальное прилагаемое усилие, Нм/кгс.м	Максимальный крутящий момент, Нм/кгс.м	Вес, кг
34486	1:5	1/2"	3/4"	300/30,59	1500/152,96	7
34488	1:5	1/2"	1"	540/55,06	2700/275,32	7,4
34688	1:5	3/4"	1"	540/55,06	2700/275,32	7,4

5. Использование усилителя крутящего момента

Для удобства использования в комплект входят две контр опоры: упорный рычаг и опорная штанга. Перед применением следует выбрать наиболее подходящее приспособление для данной работы.

5.1. Использование упорного рычага

Шаг 1. Установите упорный рычаг на мультипликатор.

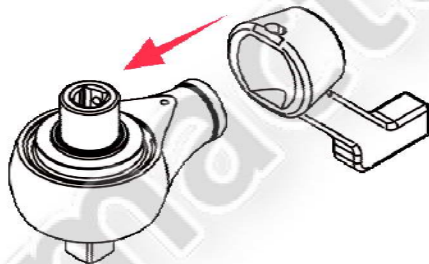

Шаг 2. Зафиксируйте упорный рычаг винтом.

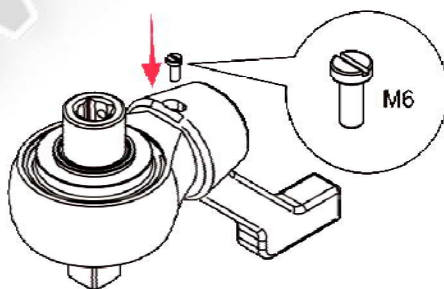

Шаг 3. Установите мультипликатор вместе с торцевой головкой на гайку или болт. При помощи воротка произведите демонтаж.

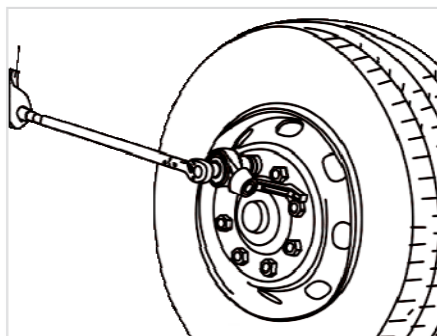

5.2. Использование опорной штанги

Шаг 1. Установите опорную штангу на мультипликатор.

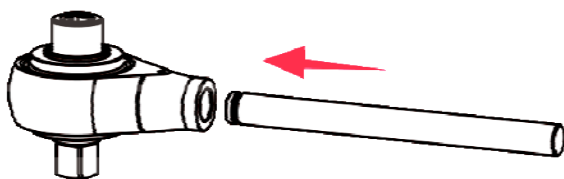

Шаг 2. Зафиксируйте опорную штангу винтом.

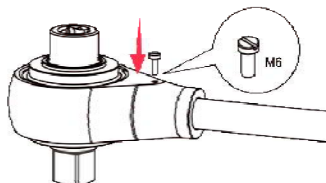

Шаг 3. Установите мультипликатор вместе с торцевой головкой на гайку или болт. При помощи воротка произведите демонтаж.

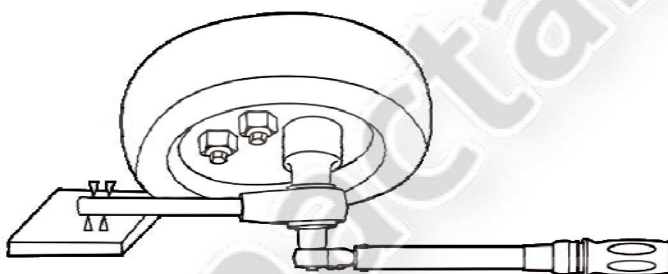

Внимание! При затяжке резьбовых соединений используйте динамометрический ключ и учитывайте передаточное отношение усилителя крутящего момента. Помните, что мультипликатор усиливает крутящий момент кратно передаточному числу!



6. Важные меры предосторожности

- При использовании усилителя крутящего момента запрещается применять ударные гайковерты.
- Усилитель крутящего момента предназначен исключительно для ручной работы с резьбовыми соединениями.
- При затяжке резьбовых соединений используйте динамометрический ключ и учитывайте передаточное отношение усилителя крутящего момента. Помните, что мультипликатор усиливает крутящий момент кратно передаточному числу!
- Предохраняйте усилитель крутящего момента от ударов.
- Не превышайте допустимое значение крутящего момента.
- Никогда не погружайте усилитель крутящего момента в воду или другую жидкость.
- Не используйте дополнительные удлинители опорной штанги.
- Не используйте усилитель крутящего момента, если он не исправен или поврежден.
- Не разбирайте усилитель крутящего момента.
- Соблюдайте необходимые меры безопасности в отношении себя и других людей при работе усилителем крутящего момента.

7. Техническое обслуживание

Используйте сухую, чистую ткань для очистки корпуса усилителя крутящего момента и приспособлений входящих в комплект.

8. Транспортировка и хранение

Храните усилитель крутящего момента в пластиковом кейсе в сухом и чистом месте. При транспортировке и хранении предохраняйте усилитель крутящего момента от воздействия вибраций и ударов.

9. Гарантия

Предприятие-изготовитель устанавливает гарантийный срок и срок бесплатного сервисного обслуживания усилителя крутящего момента – 12 месяцев со дня продажи, при условии соблюдения правил эксплуатации.

Предприятие-продавец в течение гарантийного срока производит бесплатный ремонт усилителя крутящего момента при условии соблюдения потребителем правил эксплуатации, транспортировки и хранения.

Ремонт или замена производятся после технической экспертизы. Экспертиза и ремонт осуществляются в установленные законом сроки в сервисном центре уполномоченной организации.

Гарантия не распространяется на оборудование, имеющее конструктивные изменения, механические или технические повреждения, вызванные использованием не по назначению или с нарушением правил и норм эксплуатации и хранения. А также в результате действий обстоятельств непреодолимой силы, таких как пожар, наводнение, землетрясение и др.

Гарантия предоставляется при наличии документа, подтверждающего факт покупки.

По истечении гарантийного срока или при нарушении правил эксплуатации, указанных в настоящем руководстве по эксплуатации, ремонт производится предприятием-продавцом в соответствии с действующими расценками.

Все Ваши пожелания и замечания высылайте по адресу электронной почты remont@mactak.ru или звоните по номеру 8-800-100-1996. Звонок по России бесплатный.

По истечении срока службы, если усилитель крутящего момента не соответствуют своим техническим характеристикам и его нельзя отремонтировать, подлежит утилизации.

Артикул _____ Заводской номер _____

Печать и подпись продавца _____ Дата продажи _____ 201 ____ г.

С условиями гарантии ознакомлен: _____ (Подпись покупателя)



www.mactak.ru



Официальный представитель в России
ООО «МАСТАК ЦЕНТР»
8 (800) 100-1996
www.kingtony.ru remont@mactak.ru